

**CARTE FUNCİARĂ NR. 60090**  
**COPIE**  
Carte Funciară Nr. 60090 Viseu de Sus

**A. Partea I. Descrierea imobilului**

TEREN Intravilan

Adresa: Loc. Viseu De Sus, Str Valea Vinului, Jud. Maramures

Nr. Crt	Nr. cadastral Nr. topografic	Suprafața* (mp)	Observații / Referințe
A1	60090	46	Teren neimprejmuit; Pârâul Valea Vinului (parțial), delimitat de limite convenționale ale pârâului.

**Construcții**

Crt	Nr cadastral Nr. topografic	Adresa	Observații / Referințe
A1.1	60090-C1	Loc. Viseu De Sus, Str Valea Vinului, Jud. Maramures	Nr. niveluri:1; S. construita la sol:30 mp; S. construita desfasurata:30 mp; Nr. Niveluri: 1, Podet km 2+240, peste Pârâul Valea Vinului -Str Valea Vinului, construit în anul 1995.

**B. Partea II. Proprietari și acte**

Înscrieri privitoare la dreptul de proprietate și alte drepturi reale		Referințe
<b>25829 / 04/08/2023</b>		
Act Administrativ nr. Adresa nr 10437, din 26/07/2023 emis de Apele Romane-Administratia Bazinala de Ape Somes-Tisa; Act Normativ nr. Anexa nr 12 pentru aprobarea inventarului centralizat al bunurilor din domeniul public al statului- pozitia 149917 atestat prin Hotararea nr. 1705, din 29/11/2006 emis de Guvernul Romaniei; Act Administrativ nr. Documentatie cadastrala avizata sub nr. 25829, din 04/08/2023 emis de OCPI Maramures;		
B1	Se infiinteaza cartea funciara 60090 Viseu de Sus a imobilului cu nr cadastral 60090 rezultat din suprafata de 46 mp fara date de carte funciara	A1
B2	Intabulare, drept de PROPRIETATE, dobandit prin Lege, cota actuala 1/1, cota initiala 1/1 1) <b>STATUL ROMAN</b> , domeniul public	A1
B3	Intabulare, drept de ADMINISTRARE 1) <b>ADMINISTRAȚIA NAȚIONALĂ APELE ROMÂNE- ADMINISTRAȚIA BAZINALĂ DE APĂ SOMEȘ - TISA</b> , CIF:18269681	A1
Act Administrativ nr. Hotararea nr. 144, din 31/07/2023 emis de Consiliul local Viseu de Sus; Act Administrativ nr. Documentatie cadastrala avizata sub nr. 25829, din 04/08/2023 emis de OCPI Maramures; Act Administrativ nr. Certificat de atestare a edificarii constructie nr. 11715, din 02/08/2023 emis de Primaria Viseu de Sus; Act Normativ nr. Anexa nr 9 la Inventarul bunurilor care apartin domeniului public al Orasului Viseu de Sus-pozitia 49 atestat prin HGR nr. 934, din 29/08/2002 emis de Guvernul Romaniei; Act Administrativ nr. Adeverinta nr. 11715, din 02/08/2023 emis de Primaria Viseu de Sus;		
B4	Intabulare, drept de PROPRIETATE, dobandit prin Lege, cota actuala 1/1, cota initiala 1/1 1) <b>ORASUL VISEU DE SUS</b> , CIF:3627641, domeniul public	A1.1

**C. Partea III. SARCINI .**

Inscrieri privind dezmembrămintele dreptului de proprietate, drepturi reale de garanție și sarcini	Referințe
NU SUNT	

## Anexa Nr. 1 La Partea I

## Teren

Nr cadastral	Suprafața (mp)*	Observații / Referințe
60090	46	Pârâul Valea Vinului (parțial), delimitat de limite convenționale ale pârâului.

\* Suprafața este determinată în planul de proiecție Stereo 70.

## DETALII LINIARE IMOBIL

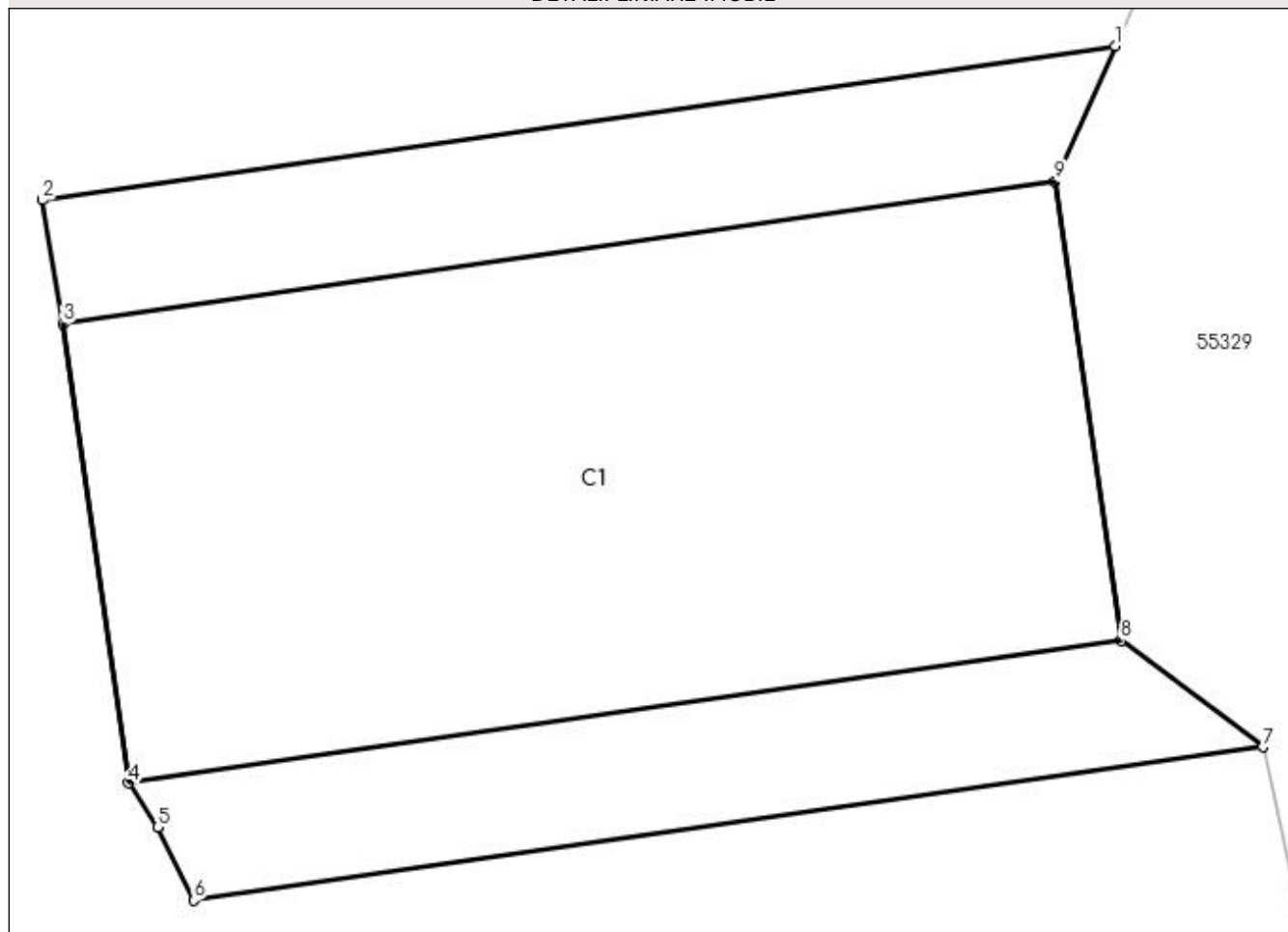

## Date referitoare la teren

Nr Crt	Categorie folosință	Intravilan	Suprafața (mp)	Tarla	Parcelă	Nr. topo	Observații / Referințe
1	ape curgătoare	DA	46	-	-	-	

## Date referitoare la construcții

Crt	Număr	Destinație construcție	Supraf. (mp)	Situație juridică	Observații / Referințe
A1.1	60090-C1	construcții industriale și edilitare	30	Cu acte	Nr. niveluri:1; S. construită la sol:30 mp; S. construită desfășurată:30 mp; Nr. Niveluri: 1, Podet km 2+240, peste Pârâul Valea Vinului - Str Valea Vinului, construit în anul 1995.

## Lungime Segmente

1) Valorile lungimilor segmentelor sunt obținute din proiecție în plan.

Punct început	Punct sfârșit	Lungime segment (** (m)
1	2	8.648
2	3	1.0
3	4	3.7

Punct început	Punct sfârșit	Lungime segment (** (m)
4	5	0.421
5	6	0.651
6	7	8.619
7	8	1.414
8	9	3.7
9	1	1.181

\*\* Lungimile segmentelor sunt determinate în planul de proiecție Stereo 70 și sunt rotunjite la 1 milimetru.

\*\*\* Distanța dintre puncte este formată din segmente cumulate ce sunt mai mici decât valoarea 1 milimetru.

Neutilizabil în Circuitul Civil